

NEBOpass

Coalescentieafscheider integraal beton met ingebouwde bypass

NeBo prefab gewapend betonnen coalescentieafscheider voor lichte minerale vloeistoffen, en geïntegreerde bezinkselafscheider met ingebouwde bypass, inwendig voorzien van een meerlagige olie/benzinebestendige epoxycoating.

De NEBOpass is een afscheider welke tot een bepaald debiet de volledige stroom afvalwater behandelt in de afscheider. Indien er meer water geloosd wordt zal dit via een bypass om de afscheider geleid worden. Aangezien de eerste flow nagenoeg al de af te scheiden delen bevat, is dit een zeer efficiënte economische wijze van afscheiden, uitermate geschikt voor de grotere terreinen.

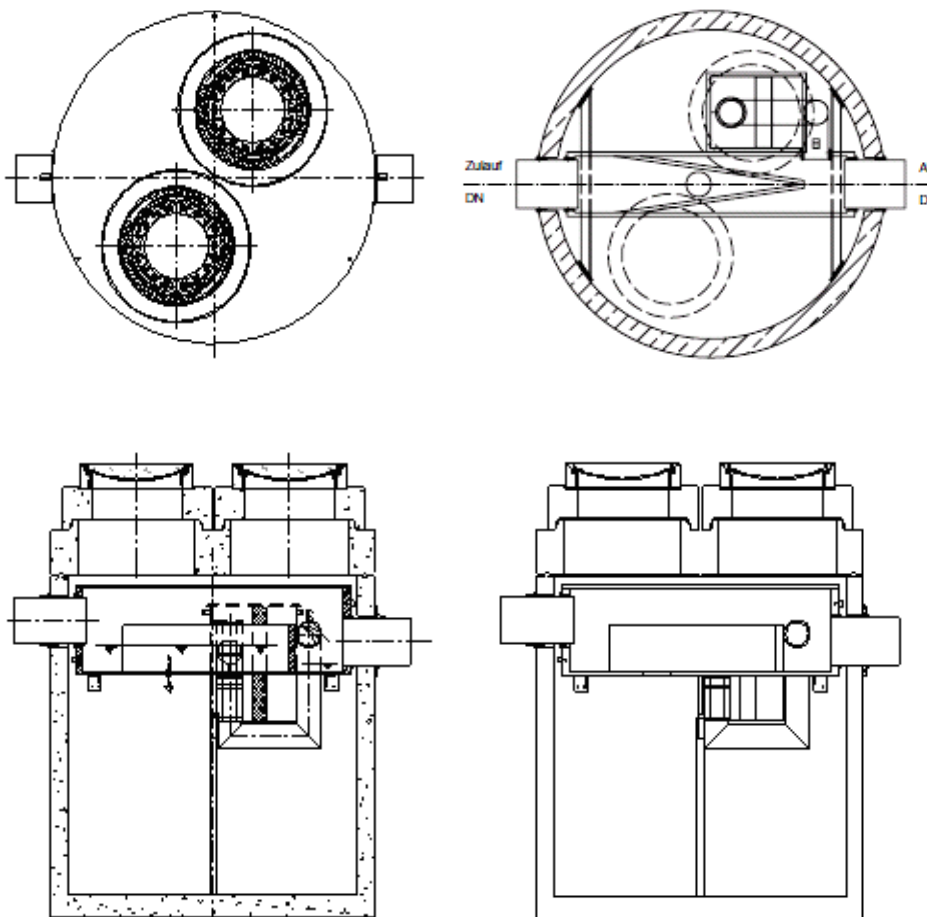

Capaciteiten:

- 6-60 l/sec
- 6-30 l/sec
- 6-18 l/sec

- 10-100 l/sec
- 10-50 l/sec
- 10-30 l/sec

- 15-150 l/sec
- 15-75 l/sec
- 15-45 l/sec

- 20-180 l/sec
- 20-100 l/sec
- 20-60 l/sec

Certificaten

NEN-EN-ISO 9001

DÉ SPECIALIST IN AFWATERING EN AFVALWATERBEHANDELING